

เครื่องทำความร้อนแบบซิลิโคนที่ไม่ยืดหยุ่นที่ถูกวัลคาไนซ์บนแผ่นอลูมิเนียมพร้อมตัวควบคุมอุณหภูมิอิเล็กทรอนิกส์ จอแสดงผลคู่ การดำเนินการ PID

ตัวจำกัดอุณหภูมิ	อุณหภูมิสูงสุด	การติดตั้ง	การควบคุมอุณหภูมิ	ความหนาซิลิโคน + อลูมิเนียม (มม.)	ประเภท
ตัวเลือก	200°C	4 รู	การควบคุมอุณหภูมิแบบอิเล็กทรอนิกส์ การกระทำ PID	2.5 + 6	9AM

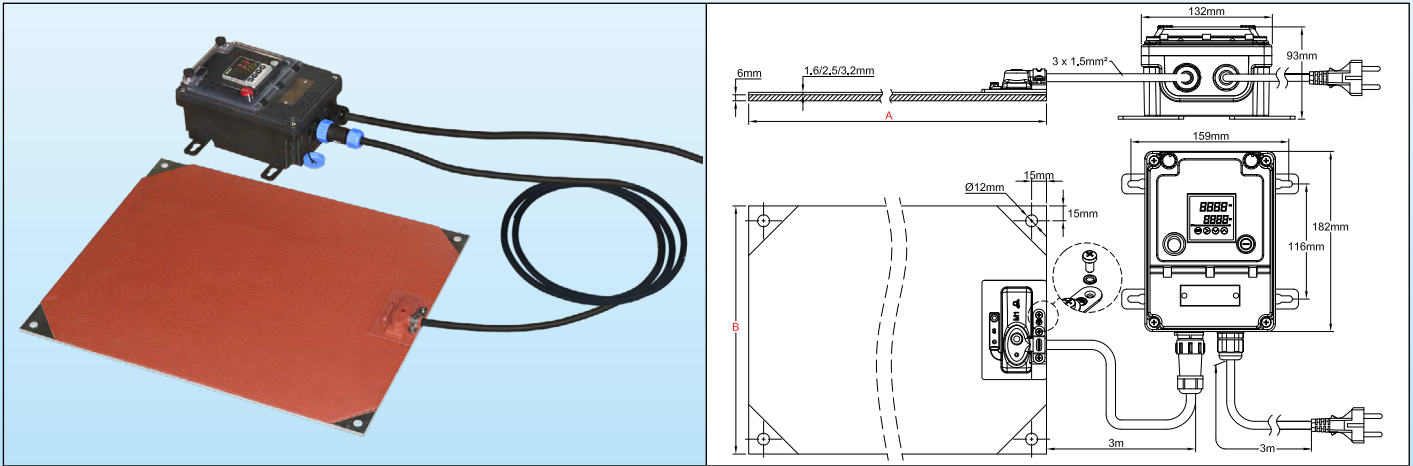

ลักษณะพิเศษหลัก

เครื่องทำความร้อนแบบยางซิลิโคนที่ไม่ยืดหยุ่นทำจากแผ่นยางซิลิโคนเคลือบเสริมใยแก้วที่ถูกวัลคาไนซ์เข้าด้วยกันผ่านความร้อนและแรงดันสูงทั้งสองด้านของอุปกรณ์ลดความร้อนที่ถูกฝังเป็นพิเศษ ยางซิลิโคนเสริมใยแก้วจะช่วยให้เครื่องทำความร้อนมีรูปร่างที่มั่นคง

การยึดติดที่ดีของเครื่องทำความร้อนบนแผ่นอลูมิเนียมหนาทำให้สามารถเพิ่มภาระพื้นผิวได้และช่วยให้การติดตั้งบนพื้นผิวราบในงานอุตสาหกรรมง่ายขึ้น

ซิลิโคนถูกนำมาใช้เนื่องจากมีความต้านทานต่ออุณหภูมิสูง (อุณหภูมิถาวรสูงถึง 200°C (390°F) ค่าการนำความร้อนสูง (~7 10⁻⁴ วัตต์/ซม.เคลวิน) และมีคุณสมบัติเป็นฉนวนไฟฟ้าที่ดี (~12 กิโลโวลต์/มม.)

ซีรียนี้มีคุณสมบัติเด่นด้วยการใช้ระบบควบคุมอิเล็กทรอนิกส์ระยะไกล การเปิด-ปิดและการปรับตัวแปรแบบอัตโนมัติ โดยมีจอแสดงผลดิจิทัลของค่าที่วัดได้ การเชื่อมต่อโดยตัวเชื่อมต่อกันน้ำเพื่อให้ถอดเครื่องทำความร้อนได้ง่ายและระดับการป้องกันฝุ่นและน้ำ IP65 สำหรับทั้งตัวเครื่อง ทำให้สามารถใช้งานอุตสาหกรรมส่วนใหญ่ได้

รายละเอียดทั่วไปอื่น ๆ ของเครื่องทำความร้อนเหล่านี้คือ:

- ไม่ได้รับผลกระทบจากการสั่นสะเทือนหรือการโค้งงอ
- นำหนักเบา
- เป็นไปตามมาตรฐานกับ UL94-VO (สารหน่วงไฟ) และ ROHS
- ครุภัณฑ์น้อยและความเป็นพิษต่ำ
- ซิลิโคนปลอดสารพิษและทนต่อความชื้นและสารเคมี

การใช้งานหลัก

อุปกรณ์ทำความร้อนแบบซิลิโคนบนแผ่นอลูมิเนียมเป็นวิธีการแก้ปัญหาที่ง่ายและใช้ในอุตสาหกรรมสำหรับการทำความร้อนพื้นผิวที่เรียบ แข็งแรง ติดตั้งง่ายและให้ความร้อนได้อย่างรวดเร็วและสม่ำเสมอ

ตัวอย่างทั่วไปของการใช้งานคือ:

เครื่องทำความร้อนกรวย ตู้ไฟฟ้า แผ่นร้อนสำหรับอุตสาหกรรมอาหาร การอุ่นกันถัง นอกจากระบบควบคุมอุณหภูมิแล้วยังสามารถใช้งานร่วมกับเซ็นเซอร์อุณหภูมิ ตัวจำกัดอุณหภูมิ ฟิล์มความร้อนได้ด้วยเช่นกัน

ลักษณะพิเศษทางเทคนิค

การติดตั้ง: โดยรู 4 รู ขนาดเส้นผ่าศูนย์กลาง 12 มม. ตั้งอยู่ที่มุมทั้ง 4 ห่างจากขอบ 15 มม.

ความยาว (ขนาด A): ตามค่าขอของลูกค้า (ขั้นต่ำ 300 มม.)

ความกว้าง (ขนาด B): ตามค่าขอของลูกค้า (ขั้นต่ำ 100 มม.)

การป้องกันฝุ่นและน้ำ IP65

อุณหภูมิแวดล้อมต่ำสุด: -10°C (+15°F)

แรงดันไฟฟ้า: 220-240 โวลต์กระแสสลับ

ค่าความคลาดเคลื่อน: ±10% ที่ 20°C

การควบคุมอุณหภูมิ: ตัวควบคุมพร้อมจอแสดงผลแบบคู่ของค่ากระบวนการและจุดที่ตั้งไว้ที่อยู่ในตัวเรือนอิสระกันน้ำ ออกแบบมาสำหรับการติดตั้งบนผนัง มันเชื่อมต่อกับเครื่องทำความร้อนแบบยางซิลิโคนที่ยืดหยุ่นด้วยสายไฟที่มีตัวเชื่อมต่อที่รวดเร็วกันน้ำแบบ 5 พินช่วยให้การเชื่อมต่อและการยกเลิกการเชื่อมต่อกับเครื่องทำความร้อน มันจะควบคุมอุณหภูมิ

ด้วยโพรมทิวาไวต์บูทซิลิโคนบนพื้นผิวด้านนอกของเครื่องทำความร้อน

การดำเนินการ: PID พร้อมการปรับตัวแปรอัตโนมัติด้วยฟังก์ชันการจูนอัตโนมัติ

เนื่องจากการปรับปรุงอย่างต่อเนื่องของผลิตภัณฑ์ของเรา ภาพวาด คำอธิบาย ลักษณะพิเศษที่ใช้ในเอกสารข้อมูลเหล่านี้มีไว้เพื่อเป็นแนวทางเท่านั้นและสามารถแก้ไขได้โดยไม่ต้องแจ้งให้ทราบล่วงหน้า



ติดต่อเรา

เว็บไซต์: www.ultimheat.com

Cat25-2-7-7

เครื่องทำความร้อนแบบซิลิโคนที่ไม่ยืดหยุ่นที่ถูกวัลคาไนซ์บนแผ่นอลูมิเนียมพร้อมตัวควบคุมอุณหภูมิอิเล็กทรอนิกส์ จะแสดงผลดี การดำเนินการ PID

อินพุตเซนเซอร์: Pt100

กำลังเอาต์พุต: ซิลิโคนเตตระเลเยอร์สูงสุด 16 แอมแปร์ 230 โวลต์

สัญญาณเตือน: รีเลย์ 3 แอมแปร์ 230 โวลต์

การแสดงผล: การแสดงผล 4 หลัก กำหนดได้เป็น °C หรือ °F

แหล่งจ่ายไฟ: AC 220-230 โวลต์ 50-60 เฮิร์ตซ์

ความแม่นยำ: $\pm 1^{\circ}\text{C}$ ($\pm 2^{\circ}\text{F}$) หรือ 0.3% ES \pm หนึ่งหลัก

การทดสอบตัวเอง: วงจรเซนเซอร์แบบเปิด

อุณหภูมิโดยรอบ: -10 ถึง 60°C ความชื้นสัมพัทธ์ 20 ถึง 85% ไม่ควบแน่น

ช่วงแสดงอุณหภูมิ: กำหนดค่าได้

ความละเอียด: 0.1°

อ่านคู่มือการใช้งานก่อนการตั้งค่าตัวควบคุมอุณหภูมิ

ความหนาแน่นของกำลังไฟฟ้า:

- 0.2 วัตต์/ซม.² (1.3 วัตต์/นิ้ว²) สำหรับวัสดุพลาสติก

- 0.75 วัตต์/ซม.² (4.8 วัตต์/นิ้ว²) สำหรับการใช้งานปกติ

- 1 วัตต์/ซม.² (6.5 วัตต์/นิ้ว²) สำหรับการทำความร้อนที่รวดเร็ว

- 1.4 วัตต์/ซม.² (9.1 วัตต์/นิ้ว²) สำหรับการใช้งานพลังงานขนาดใหญ่

ค่าอื่น ๆ ตามคำขอ

ความหนาแน่นของฟลอยด์ซิลิโคนที่ยืดหยุ่น: 2.5 มม.

ความหนาแน่นของกระดานอลูมิเนียม: 6 มม. (ค่าอื่น ๆ ตามคำขอ)

การทดสอบตามปกติในการควบคุมคุณภาพ: แต่ละอุปกรณ์จะผ่านการทดสอบ 100% สำหรับความต่อเนื่อง ความต้านทานและการเป็นฉนวน การทดสอบทำตามมาตรฐาน EN 60335-1 และ EN 50106 ดูปหน้าทางเทคนิค

ความทนต่อแรงดันไฟฟ้า: 1750 โวลต์ กระแสตรง

ความต้านทานของฉนวน: ≥ 10 เมกะโอห์ม

อุณหภูมิในการทำงาน:

ดูในตัวอย่างบนหน้าทางเทคนิคของอุณหภูมิของเครื่องทำความร้อนเหล่านี้ มันเป็นอุณหภูมิที่เป็นไปได้ของเครื่องทำความร้อนเหล่านี้หากติดตั้งไม่ถูกต้อง

สายเคเบิลเชื่อมต่อ:

สายเคเบิลแหล่งจ่ายไฟยางหุ้มฉนวน สำหรับสภาพแวดล้อมอุตสาหกรรม 3 x 1.5 มม.² (3xAWG15) ยาว 3 ม. ปลั๊กยูโร ปลั๊ก UL ตามคำขอ

ตัวเลือก:

- แหล่งจ่ายไฟ 110/115 โวลต์

- สายไฟพร้อมปลั๊กอุตสาหกรรม 2 ขั้ว + สายดิน 16 แอมแปร์ CEE (IEC60309)

- ตัวจำกัดอุณหภูมิที่ติดตั้งบนพื้นผิว

- ชั้นป้องกันลวดตาข่ายเชื่อมสายดิน

- ชั้นฉนวนกันความร้อนโฟมซิลิโคนที่ถูกวัลคาไนซ์บนพื้นผิวภายนอก

มาตรฐานความปลอดภัย:

เครื่องทำความร้อนได้รับการออกแบบตามมาตรฐาน EEC Low Voltage Directive (LVD) 2006/95/EC และ EMC directive 2004/108/EC ต้องติดตั้งตามคำแนะนำ หลักเกณฑ์และข้อบังคับในท้องถิ่น

หมายเลขชิ้นส่วนหลักเป็น 220/240 โวลต์

วัตต์/ซม. ² (วัตต์/นิ้ว ²)	300X350 มม.	พลังงาน (วัตต์ 230 โวลต์)	350X400 มม.	พลังงาน (วัตต์ 230 โวลต์)	400x 450 มม.	พลังงาน (วัตต์ 230 โวลต์)	500X600 มม.	พลังงาน (วัตต์ 230 โวลต์)
0.2 (1.3)	9AMB2CAB6A814F30	140	9AMB2CBC6A820F30	200	9AMB2CCD6A828F30	280	9AMB2CEG6A850F30	500
0.75 (4.8)	9AMB8CB6A832F30	320	9AMB8CBC6A845F30	450	9AMB8CCD6A862F30	620	9AMB8CEG6A8A1F30	1100
1 (6.5)	9AMBBCAB6A870F30	700	9AMBBCBC6A8A0F30	1000	9AMBBCCD6A8A4F30	1400	9AMBBCCEG6A8B5F30	2500
1.4 (9.1)	9AMBCCB6A8A0F30	1000	9AMBCCBC6A8A4F30	1400	9AMBCCCD6A8A9F30	1900	9AMBCCCEG6A8C5F30	3500

* สำหรับปลั๊ก UL แทนปลั๊กยูโรให้แทนที่ F3 ด้วย E3 ในหมายเลขชิ้นส่วน

